

**1) Výrobek: MĚŘICÍ A VYPOUŠTĚCÍ ARMATURA**  
- k vyvažovacímu ventilu

**2) TYP: IVAR.CIM 721**



**3) Instalace:**



Instalaci a uvedení do provozu, stejně jako připojení elektrických komponentů, musí provádět výhradně osoba odborně způsobilá s patřičnou elektro-technickou kvalifikací v souladu se všemi národními normami a vyhláškami platnými v zemi instalace. Během instalace a uvádění do provozu musí být dodrženy instrukce a bezpečnostní opatření uvedené v tomto návodu. Provozovatel nesmí provádět žádné zásahy a je povinen se řídit pokyny uvedenými níže a dodržovat je tak, aby nedošlo k poškození zařízení nebo k újmě na zdraví obsluhujícího personálu při dodržení pravidel a norem bezpečnosti práce.

**4) Charakteristika použití:**

Použití pro kontrolu diferenčního tlaku a průtoku armaturou. Měření založeno na principu snímání tlaku před a za clonou v kombinaci s vyvažovacím ventilem IVAR.CIM 727. Vysoká přesnost měření diferenčního tlaku a průtoku. Tlakové porty pro měření jsou vybaveny pryžovým těsněním, které umožňuje připojení měřicí sondy pouhým zasunutím. Velmi snadné a rychlé připojení měřícího přístroje. Vyrobeno v souladu s požadavky normy EN ISO 9001. Testováno dle normy EN 12266-1.

**5) Montážní postup:**

Před instalací IVAR.CIM 721 zkontrolujte, zda se uvnitř těla armatury nebo potrubí nenachází žádné cizí látky (nečistoty), které by mohly poškodit těsnost nebo funkčnost měřicí a vypouštěcí armatury. Ujistěte se, že má potrubní rozvod dostatečný prostor pro instalaci (5x DN).

V případě spojení s vyvažovacím ventilem IVAR.CIM 727 musí být do těla vyvažovacího ventilu měřicí a vypouštěcí armatura našroubována závitovým koncem. Pokud je měřicí a vypouštěcí armatura instalována samostatně, a ne s vyvažovacím ventilem musí být v rozvodu ponechán prostor pro instalaci (2x DN).

Pro zajištění vyšší přesnosti měření zabezpečte při instalaci dostatečnou uklidňující délku potrubí, která je 5x DN před vyvažovacím ventilem a 2x DN za vyvažovacím ventilem. Vyvarujte se instalaci vyvažovacích ventilů v blízkosti jiných armatur nebo oběhových čerpadel.

Při instalaci věnujte pozornost směru proudění, vyznačenému na těle měřicí a vypouštěcí armatury šipkou. Rovněž věnujte pozornost orientaci měřicích tlakových portů, které by měly umožňovat vložení a připojení měřiče diferenčního tlaku. Při instalaci do vodorovného potrubí musí být měřicí porty instalovány pod úhlem 45°, aby se zabránilo pozici, která by blokovala jejich otvory a možnost připojení diferenčního manometru. V případě instalace pod strop musí měřicí porty směřovat směrem dolů, ale vždy pod úhlem 45°. V případě svislých instalací jsou možné všechny instalační pozice s podmínkou zachování 100 mm prostoru okolo měřicích portů pro připojení diferenčního manometru.

Po odšroubování zátek měřicích portů je možná instalace měřicích senzorů diferenčního manometru. Barva měřicích portů značí:

- červený pásek – hodnota zjištěná v tomto bodě znamená tlak před pevnou clonou;
- modrý pásek – hodnota zjištěná v tomto bodě znamená tlak za pevnou clonou.

Pokud není diferenční manometr k dispozici, lze diferenční tlaky a příslušné průtoky odečíst z grafů a tabulek v technickém listu.

Ujistěte se, že délka závitů na připojovacím potrubí není delší než délka závitů měřicí armatury.

Instalace měřicích a vypouštěcích armatur musí být provedena výhradně dle návodu výrobce nebo jeho zástupce s podmínkou dodržení všech provozních parametrů a technických limitů uváděných v technickém listě. Při instalaci je nutné používat takové těsnicí prvky na závitech, které splňují požadavky na provozní podmínky teplotní, tlakové a typ média.

Instalace mosazných závitových armatur musí být provedena bez jakéhokoliv namáhání, napětí a přídatných sil, nadměrný krouticí moment může poškodit tělo armatury. Při instalaci je nutné zohledňovat délkovou dilataci potrubí v závislosti na typu materiálu a v případě potřeby ji řešit vhodnou kompenzační armaturou. Instalace se provádí k tomu určeným stranovým klíčem o příslušné velikosti nebo k tomu určenými instalatérskými siko kleštěmi (s hladkými dosedacími plochami) pro utahování šestihranů.

## 6) Řez měřicí a vypouštěcí armaturou:

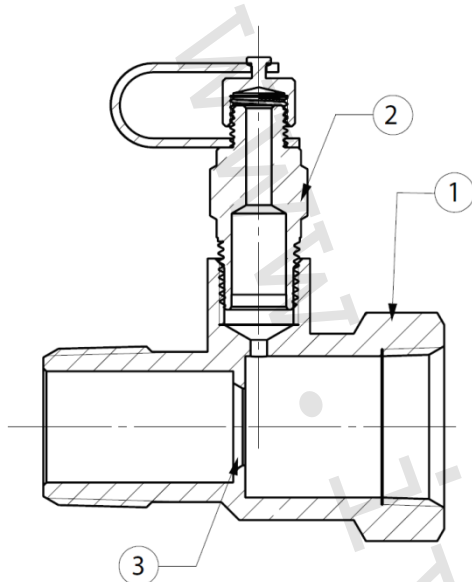

- 1) Tělo armatury
- 2) Měřicí port
- 3) Kalibrovaný otvor

## 7) Údržba:

Měřicí a vypouštěcí armatura zpravidla nepotřebuje žádnou údržbu. V případě výměny nebo nutnosti demontáže některých prvků se ujistěte, že systém není v provozu a pod tlakem.

## 8) Těsnění na závitech:

- Při použití doporučených těsnících materiálů je nutné postupovat podle návodu výrobce nebo jeho zástupce.
- K těsnění na závitech se nedoporučuje používat jako těsnící materiál konopné vlákno z důvodu rizika přepakování a následného roztržení těla armatury.

## 9) Doporučené těsnící materiály:

- Těsnící teflonové pásky PTFE
- Těsnící teflonové šňůry
- Těsnící teflonové nitě
- Těsnící pasty
- Těsnící gely

## 10) Provozní parametry:

- Maximální provozní tlak PN 20
- Rozsah provozní teploty -10 °C až +120 °C

## 11) Poznámka:

### **POZOR**

**Před každým zprovozněním otopného systému, zejména při kombinaci podlahového a radiátorového vytápění, důrazně upozorňujeme na výplach celého systému dle návodu výrobce. Doporučujeme ošetření otopného systému přípravkem GEL.LONG LIFE 100. Prodejce nenes zodpovědnost za funkční závady způsobené nečistotami v systému.**

## 12) Upozornění:

- Společnost IVAR CS spol. s r.o. si vyhrazuje právo provádět v jakémkoliv momentu a bez předchozího upozornění změny technického nebo obchodního charakteru u výrobků, uvedených v tomto návodu.
- Vzhledem k dalšímu vývoji výrobků si vyhrazujeme právo provádět technické změny nebo vylepšení bez oznámení, odchylky mezi vyobrazeními výrobků jsou možné.
- Informace uvedené v tomto technickém sdělení nezbavují uživatele povinnosti dodržovat platné normativy a platné technické předpisy.
- Dokument je chráněn autorským právem. Takto založená práva, zvláště práva překladu, rozhlasového vysílání, reprodukce fotomechanikou, nebo podobnou cestou a uložení v zařízení na zpracování dat zůstávají vyhrazena.
- Za tiskové chyby nebo chybné údaje nepřebíráme žádnou zodpovědnost.